

TIME

En el modo TIME (HORA) usted puede programar la hora y la información de calendario, y ajustar la programación de la pantalla de su reloj.

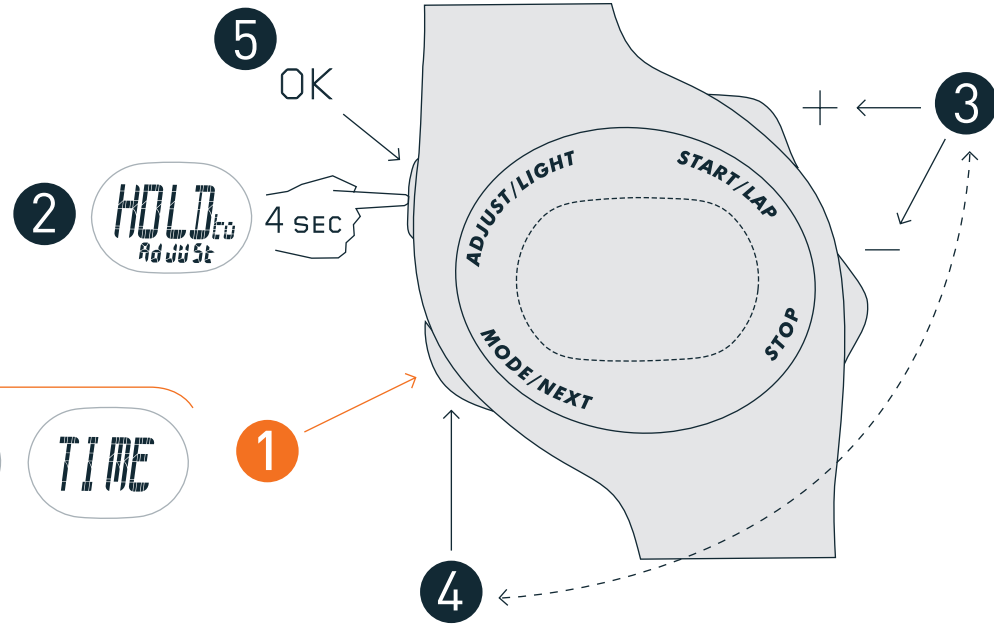

Time Warp

Al encontrarse en cualquier otro modo presione sostenidamente el botón por 1 segundo para regresar a TIME.

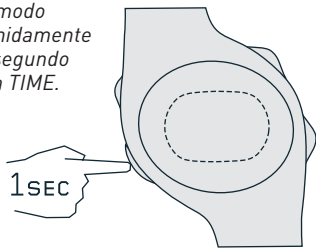

Para pasar de un huso horario a otro

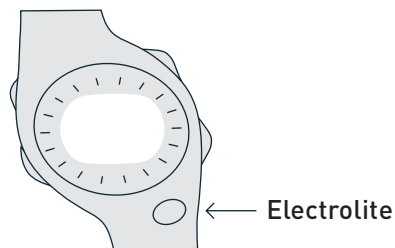

Para activar / desactivar el sonido de la alarma

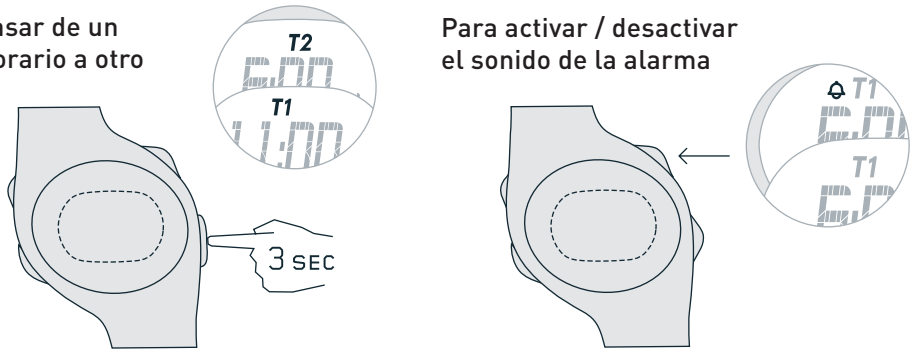

CHRONO

En el modo CHRONOGRAPH usted puede capturar el tiempo de recorrido, el tiempo parcial y el tiempo de carrera. Reserve tiempo para revisar el modo DATA.

Para elegir pantalla:
Tiempo de recorrido / tiempo parcial

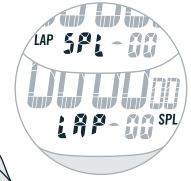

1

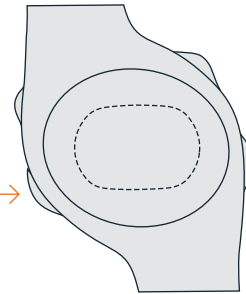

2

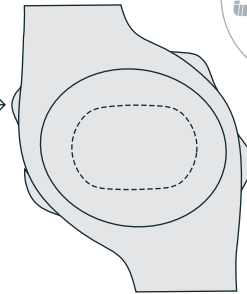

Para marcar el tiempo de recorrido

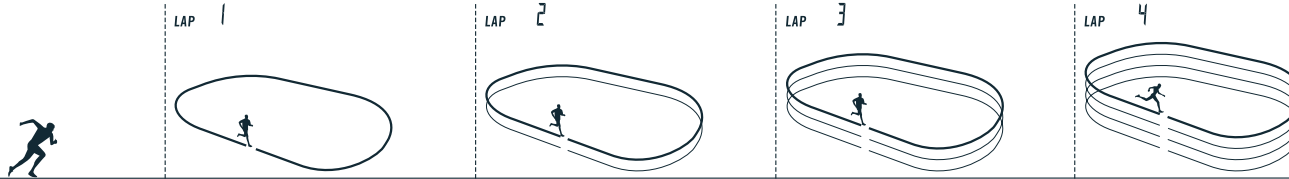

Para marcar los tiempos parciales



Para empezar la carrera

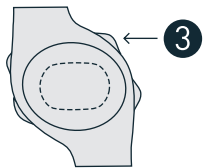

Para marcar el tiempo de recorrido / tiempo parcial

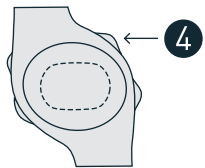

Para marcar el tiempo de recorrido / tiempo parcial

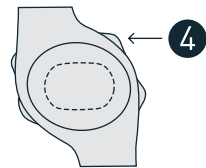

Para marcar el tiempo de recorrido / tiempo parcial

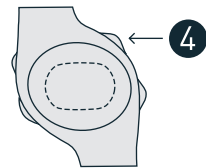

Para detener la carrera

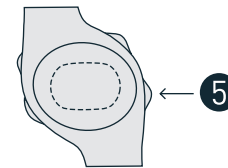

6 Para volver a programar

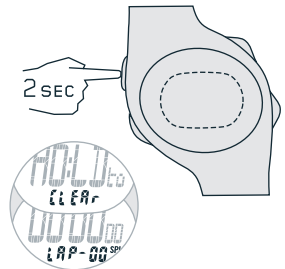

Usted tendrá 7 segundos para leer su tiempo de recorrido o su tiempo parcial.

ALRM

En el modo ALRM usted podrá programar 2 alarmes en 2 husos horarios.
Pulse cualquier botón para detener la alarma. La alarma se detendrá después de 20 segundos.

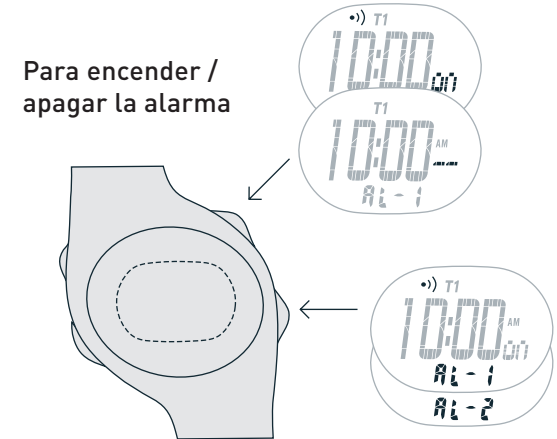
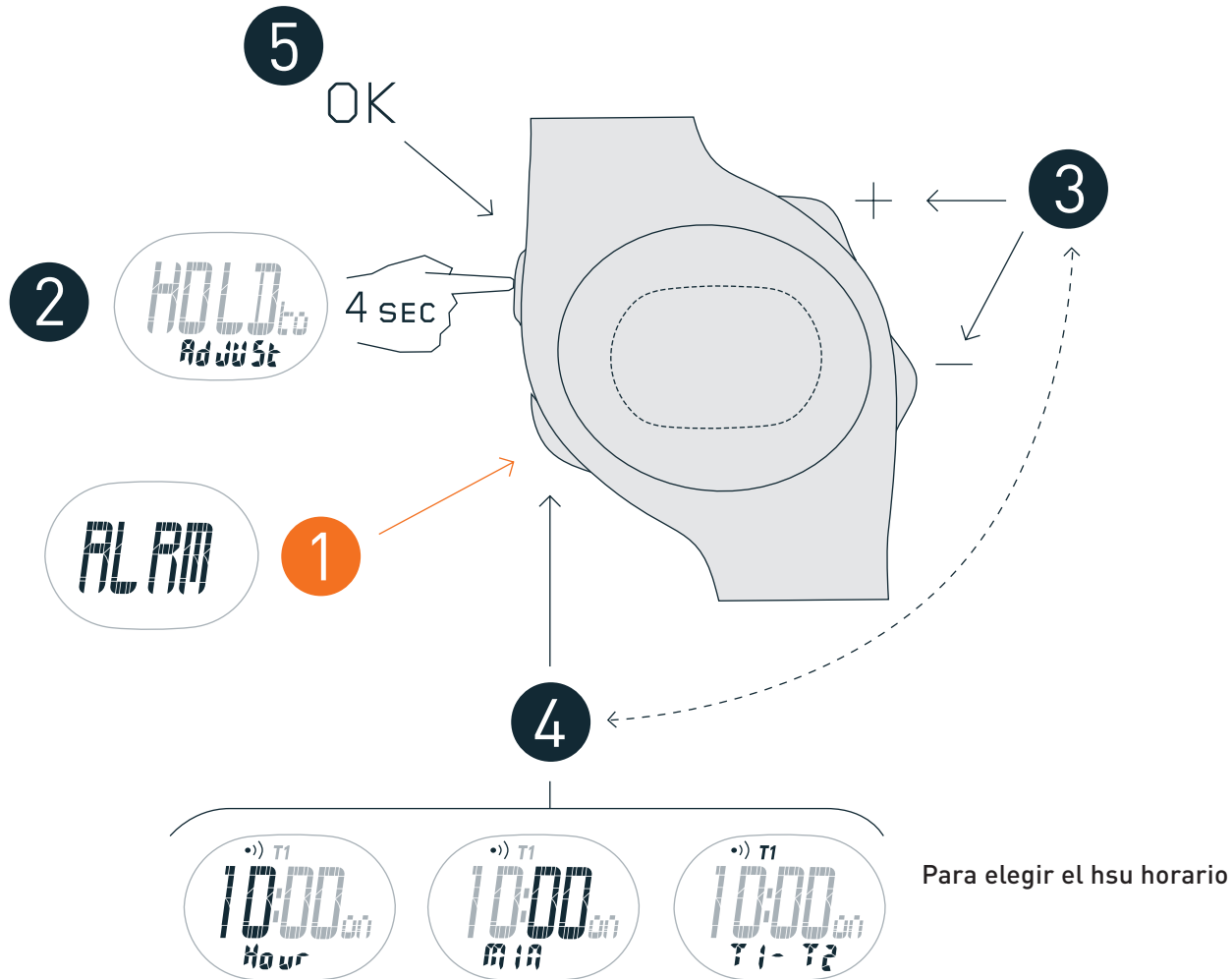

DATA

En el modo DATA usted puede revisar el tiempo de recorrido, el tiempo parcial y los tiempos de carrera. Registre su tiempo en el modo CHRONOGRAPH.

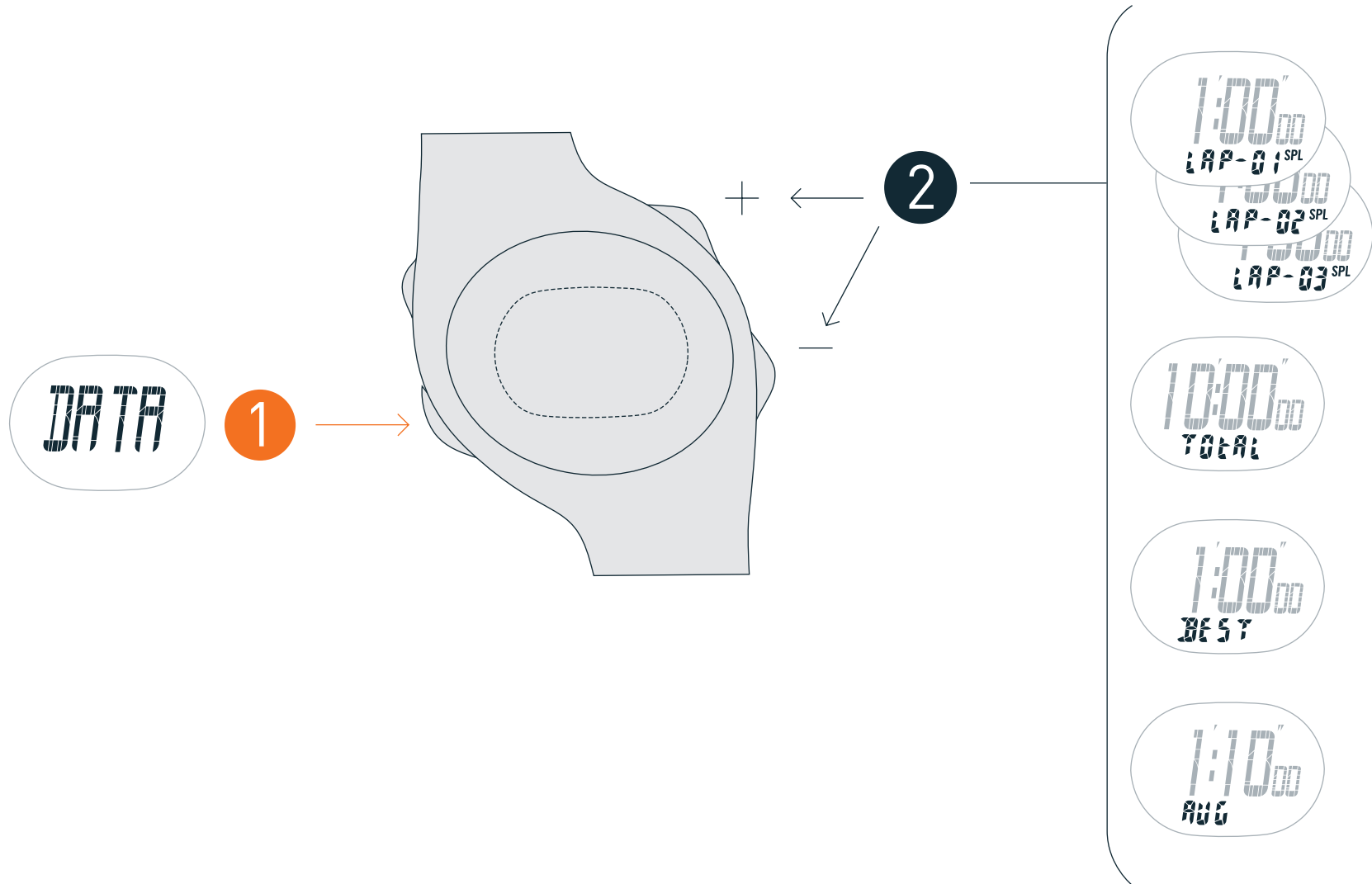

TIMER

En el modo TIMER usted puede programar un temporizador de repetición para su ejercicio.

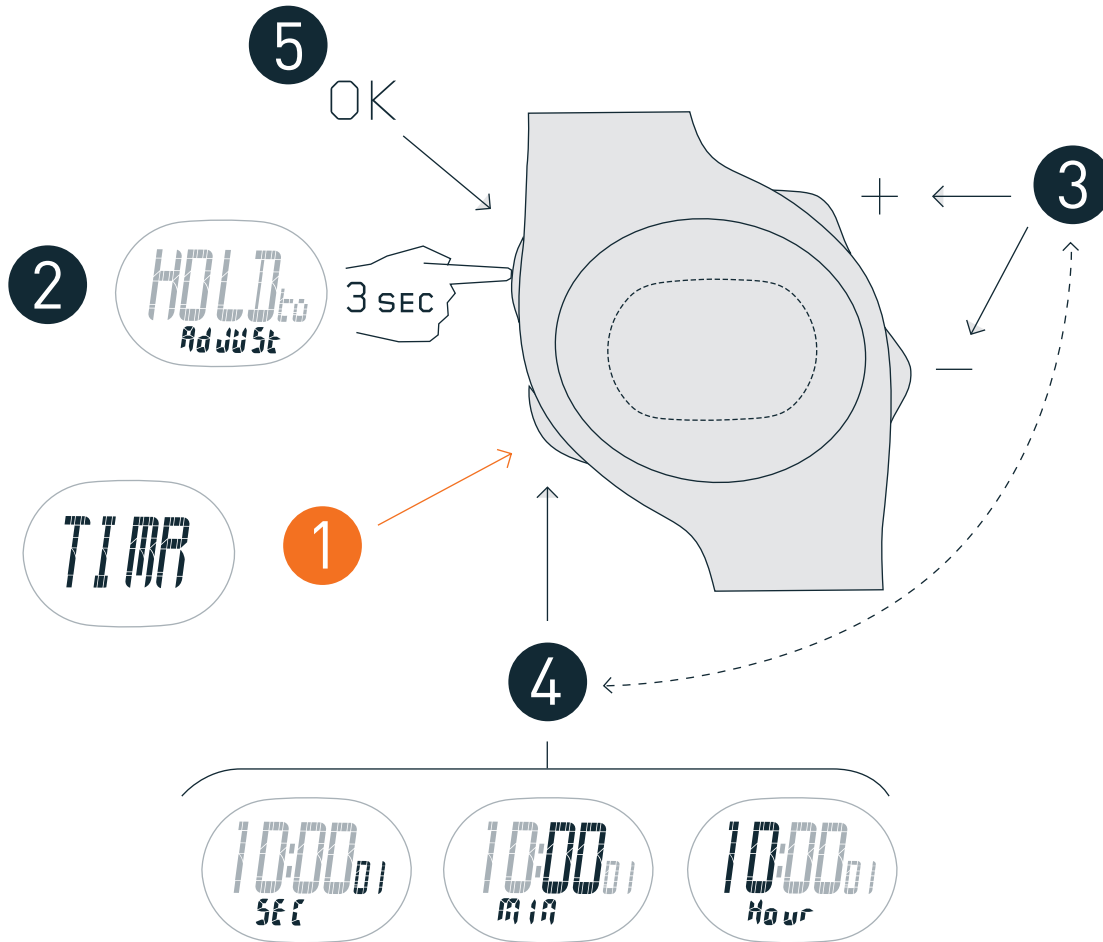

Para empezar y detener la cuenta regresiva

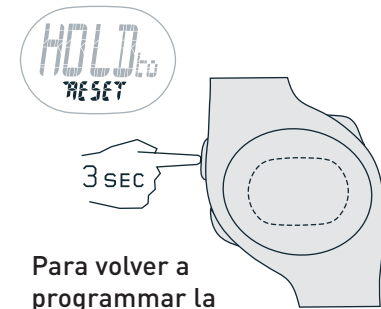
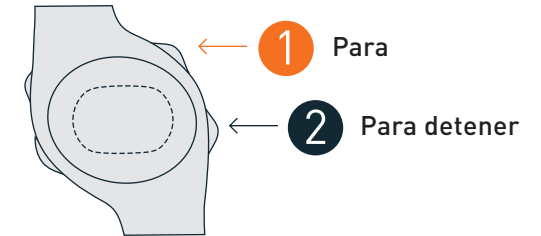

Para volver a programar la cuenta regresiva