

# TIME

En el modo TIME (HORA) usted puede programar la hora y la información de calendario

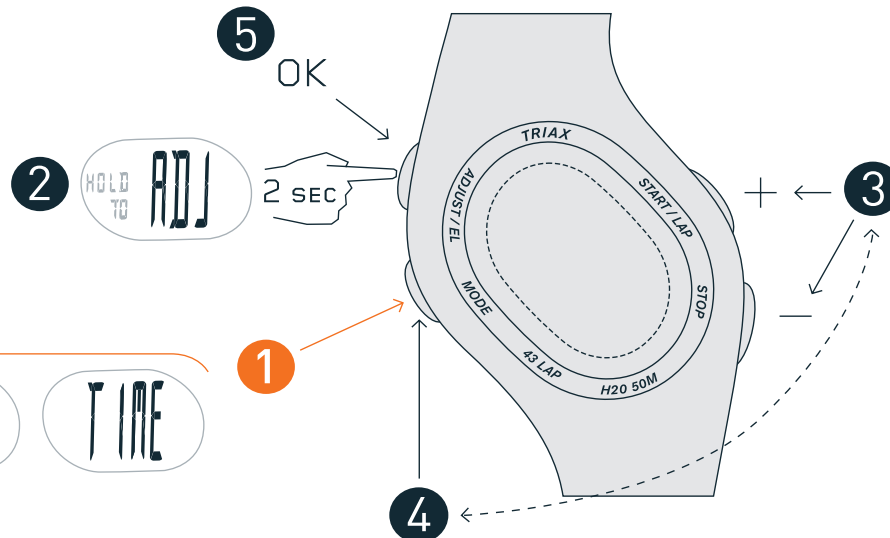

Para ajustar el contraste de la pantalla

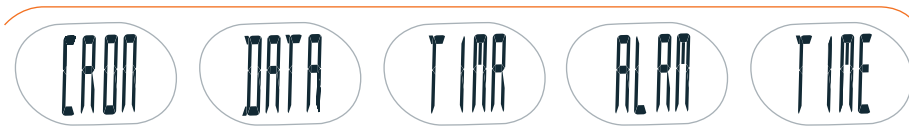

**Ahorro de energía:** La pantalla se apaga después de cierto tiempo para ahorrar batería. Pulse cualquier botón para encender el reloj.

**Time Warp**  
Al encontrarse en cualquier otro modo presione sostenidamente el botón por 1 segundo para regresar a TIME

**Electrolite**

Para pasar de un huso horario a otro

Para activar / desactivar el sonido de la alarma



En el modo CHRONOGRAPH usted puede capturar el tiempo de recorrido, el tiempo parcial y el tiempo de carrera. Guarde los tiempos en el modo DATA para revisarlos luego.



Para programar la distancia para calcular el paso

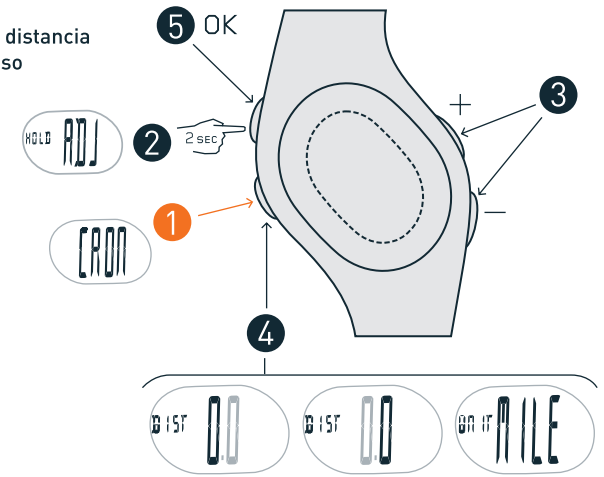

		LAP 1	LAP 2	LAP 3	LAP 4
Para marcar el tiempo de recorrido					
		SPLIT 1	SPLIT 2	SPLIT 3	SPLIT 4
Para marcar los tiempos parciales					
Para empezar la carrera		Para marcar el tiempo de recorrido / tiempo parcial	Para marcar el tiempo de recorrido / tiempo parcial	Para marcar el tiempo de recorrido / tiempo parcial	Para detener la carrera
	<i>Usted tendrá 8 segundos para leer su tiempo de recorrido o su tiempo parcial.</i>			<i>Su recorrido se guarda en forma automática en el modo DATA.</i>	

6 Para volver a programar

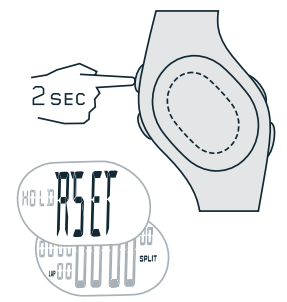

La información en el modo DATA se borra al empezar una nueva carrera

# ALARM

En el modo ALARM usted puede programar 2 alarmas. Pulse cualquier botón para detener la alarma. La alarma se detendrá después de 55 segundos.

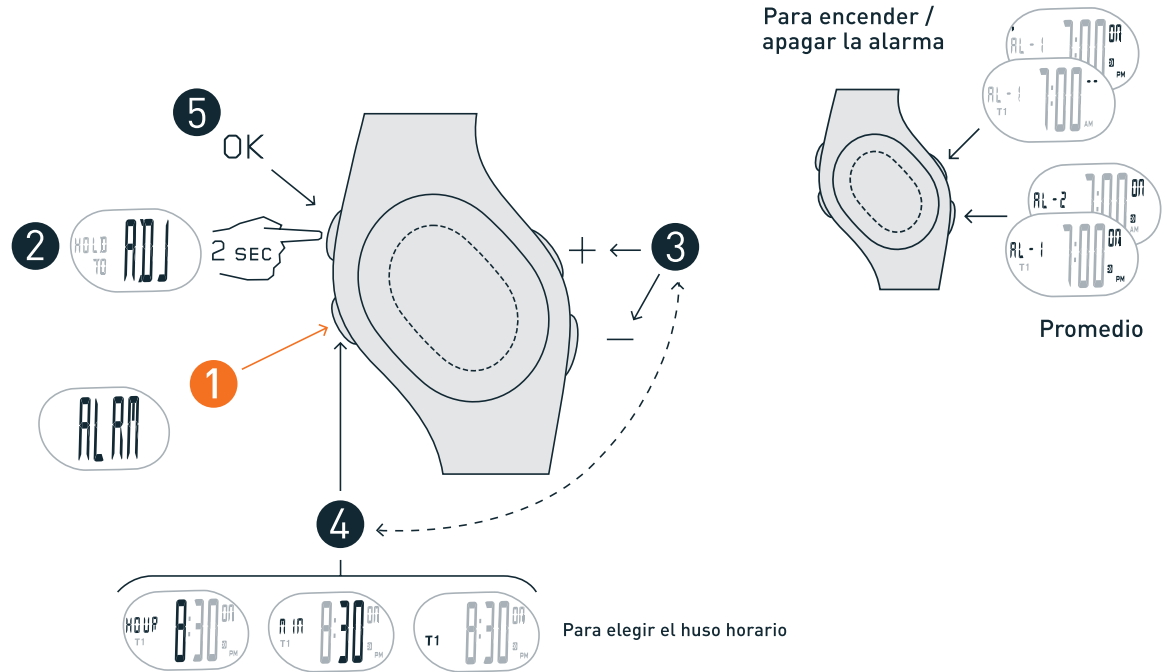

# DATA

En el modo DATA usted puede revisar el tiempo de recorrido, el tiempo parcial y los tiempos de carrera. Registre su tiempo en el modo CHRONOGRAPH.

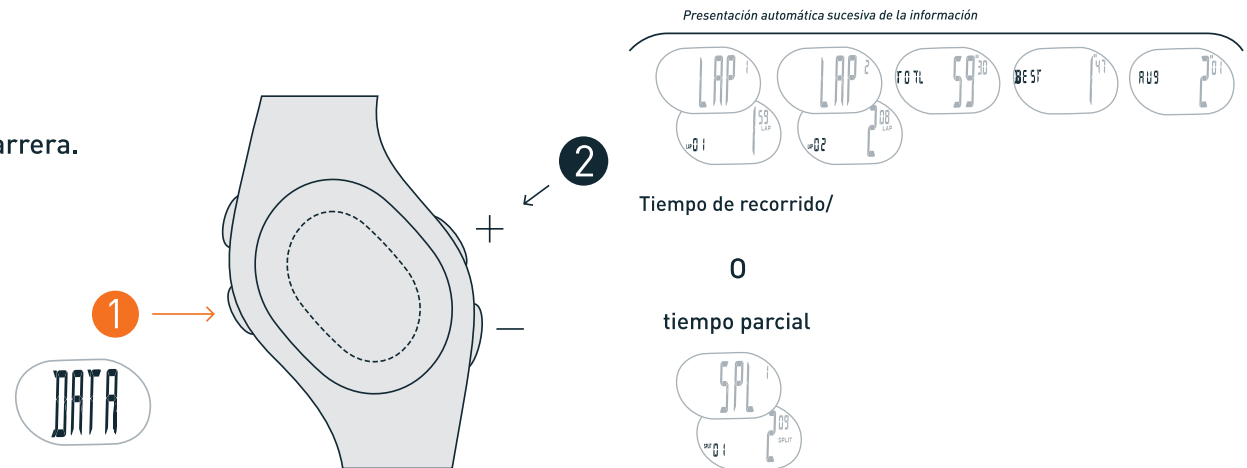

# TIMER

En el modo TIMER usted puede programar un temporizador de repetición para su ejercicio.

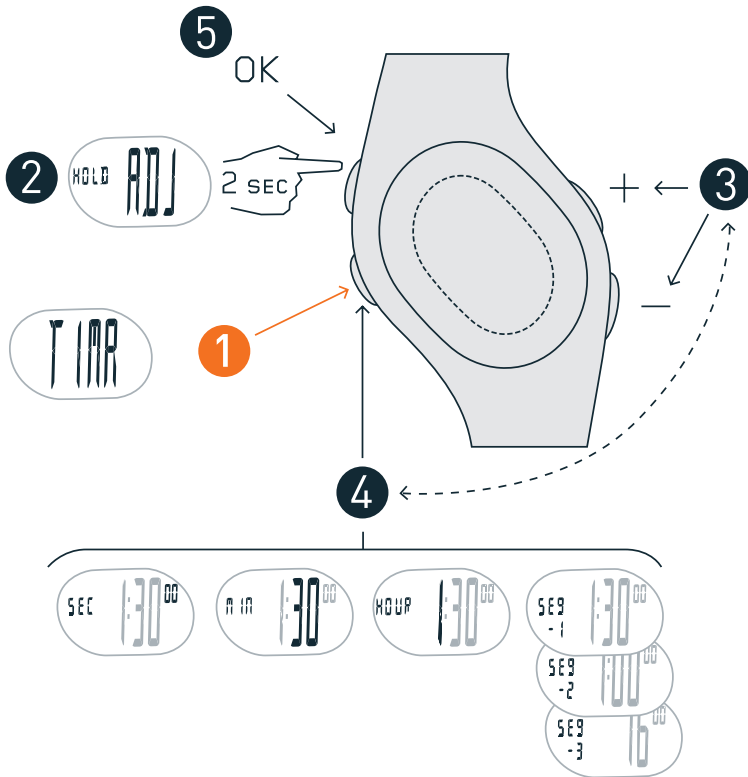

Para empezar y detener la cuenta regresiva

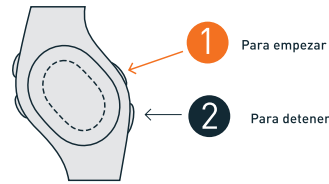

Para establecer el ciclo de los tramos

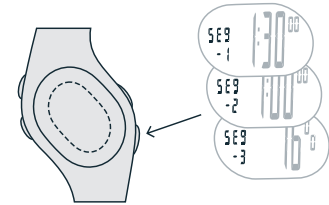

Para volver a programar la cuenta regresiva

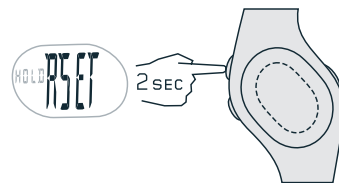

Para borrar todos los tramos

